

Inserte el brazo de disparo de la palanca en el hoyo del tanque del inodoro. Si se instala una palanca vertical, verifique que la "U" en el extremo del buje plástico esté orientado hacia arriba. Instale el espaciador (de ser necesario) al brazo de disparo para que la flecha esté orientado hacia arriba y visible. Fije el montaje de la palanca con una arandela (si está incluida) y una contratuerca. Recuerde que la contratuerca se enrosca hacia la izquierda. No apriete la contratuerca demasiado o la palanca no se moverá libremente. Si el movimiento del montaje no es suave, afloje la contratuerca levemente hasta obtener el movimiento libre.

Conecte la cadena de la chapaleta al hoyo en el brazo de disparo. Verifique la longitud apropiada de la cadena y ajuste según sea necesario. El movimiento del brazo de disparo debe ser libre de interferencias.

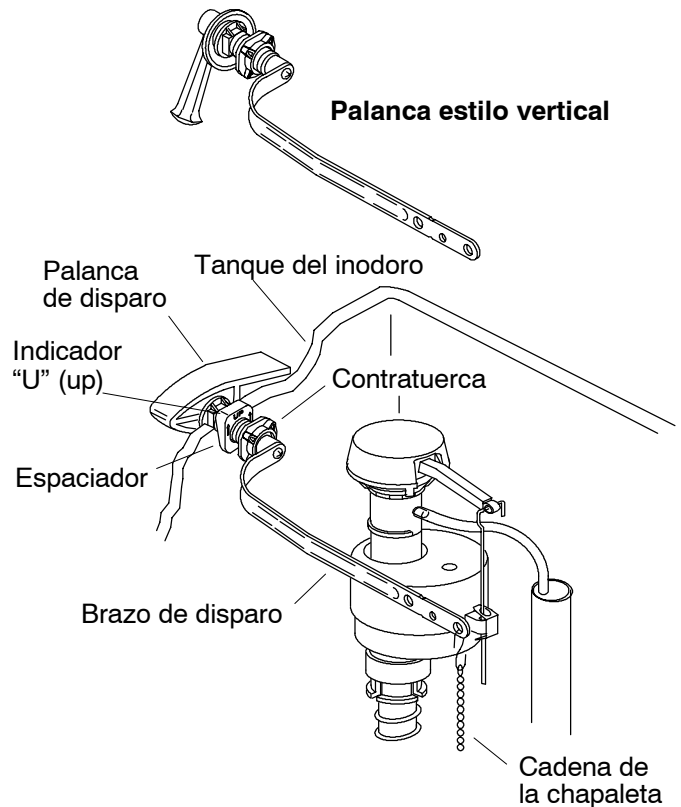

87773-2-AD

© 2003 Kohler Co.

Insert the trip arm of the trip lever into the toilet tank hole. If installing a vertical style lever, ensure that the "U" on the end of the plastic bushing is pointing up. Install the spacer (if used) over the trip arm so the arrow on the spacer is pointing upward and is visible. Secure the trip lever assembly with the washer (if supplied) and locknut. The locknut has left-hand threads. Do not overtighten the locknut, or the trip lever will not move freely. If the assembly binds, loosen the locknut slightly until free movement is achieved.

Hook the flapper ball chain to the hole in the trip arm. Check for proper chain length, and adjust as needed. Trip arm movement should be free of interference.

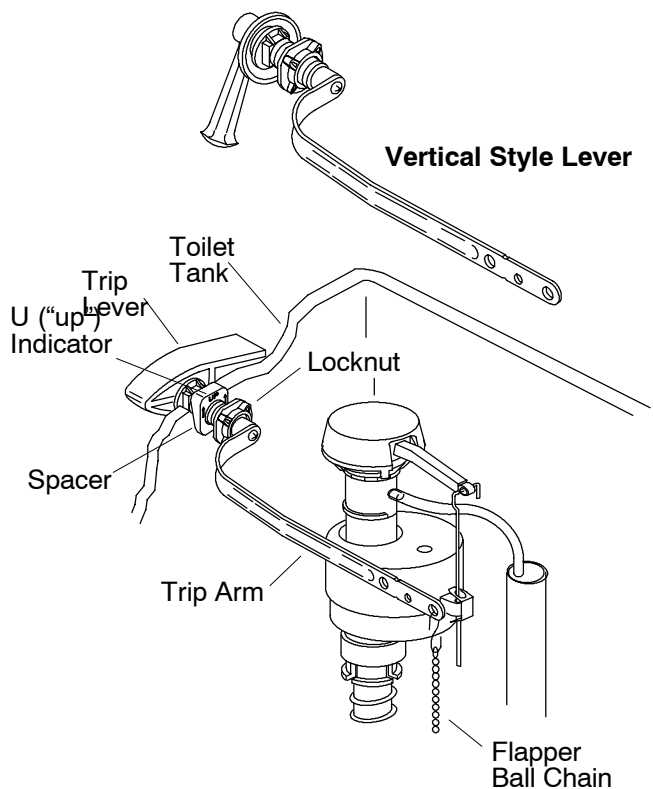

87773-2-AD

© 2003 Kohler Co.